

Utilisation

Les groupes de relevage avec système de coupe MultiCut sont spécialement utilisés pour l'assainissement d'objets particuliers tels que maisons de week-end, bateaux-habitations ou installations sanitaires mobiles.

Le système de coupe MultiCut permet de pomper les eaux usées sur de grandes distances avec des conduites de petit diamètre jusqu'à la canalisation la plus proche tout en suivant le profil du terrain. Ce type de transport des eaux usées est, dans de nombreux cas, plus économique qu'une évacuation via les conduites gravitaire. Le mécanisme de coupe externe assure un fonctionnement en toute sécurité. La combinaison du compli 100 avec différentes variantes de moteurs permet une adaptation optimale en fonction du site.

Ces groupes submersibles peuvent être généralement installés dans des locaux à risques d'inondation. La commande doit être installée dans un local sec, aéré et non inondable. Les cuves en polyéthylène (PE) de haute qualité possèdent des ouvertures très accessibles pour les raccordements, une trappe de visite sur le dessus et un raccord de serrage pour l'entrée qui facilitent grandement l'installation. La hauteur de l'entrée est adaptable en fonction du lieu et du groupe:

compli 100

- DN 50: 150, 250 mm
- DN 100: 180, 250 mm

compli 500 und 1000

- DN 150/DN 50: 180, 275 et 315 mm
- DN 100: 180-340 mm.

Pour le raccordement d'un tuyau DN 100 nous livrons avec compli 500 et 1000 un manchon KG DN 150/DN 100. Un raccord vertical d'entrée se trouve sur le dessus de la cuve pour une arrivée DN 150 ou DN 100. En cas de non utilisation de l'entrée arrière, il faudra fermer cette arrivée avec un set d'obturation DN 150 (Accessoires). Les groupes avec 2 pompes type compli 1000 sont équipés de 2 agrégats disposés sur le réservoir, qui fonctionnent en alternance. En cas de débit de pointe les deux pompes fonctionnent simultanément.

Courbe de performance

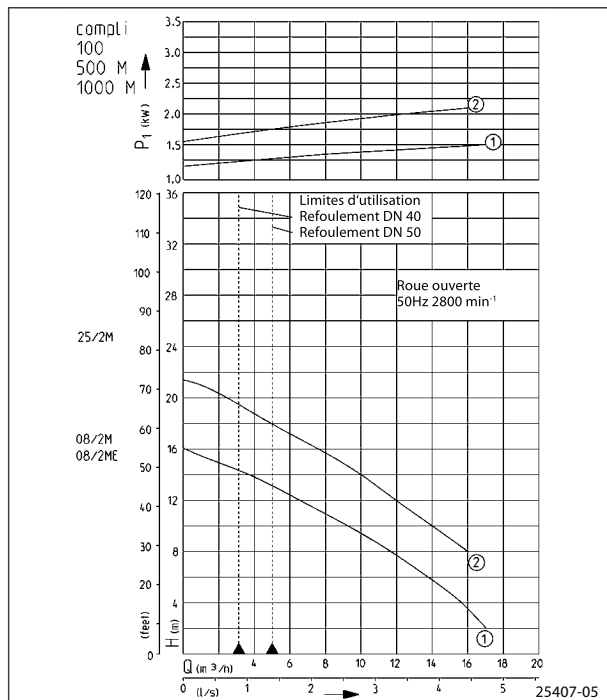

Sous réserve de modifications techniques Plaque de tolérance selon ISO 9906

D'après la norme DIN EN 12056 le débit minimum à l'intérieur de la conduite d'eau principale doit être de 0,7 m/s. Cette valeur figure également comme limite de fonctionnement recommandée dans le diagramme H-Q.



- Prêt à brancher
- Submersible
- Entrée avec raccord de serrage
- Nombreuses possibilités de raccordement
- Bride de serrage réglable en hauteur
- Hauteur de relevage
- Collecteur PE
- Système de coupe MultiCut



Groupes de relevage

Type	Capacité réservoir l	Hauteur entrées mm	Passage libre mm	Bride entrée	Refolement	Diamètre ext. de raccordement	Aération	Poids env.	Art.-Nr.
compli 108/2 ME	38	180/250	7 mm	DN 100	DN 50	63 mm	DN 70	41,0 kg	JP 09347
compli 108/2 M	38	180/250	7 mm	DN 100	DN 50	63 mm	DN 70	35,5 kg	JP 09346
compli 125/2 M	38	180/250	7 mm	DN 100	DN 50	63 mm	DN 70	46,5 kg	JP 09877
compli 508/2 ME	115	variabel	7 mm	DN 150	DN 40	50 mm	DN 70	60,0 kg	JP 43128
compli 508/2 M	115	variabel	7 mm	DN 150	DN 40	50 mm	DN 70	60,0 kg	JP 43129
compli 525/2 M	115	variabel	7 mm	DN 150	DN 40	50 mm	DN 70	65,0 kg	JP 43130
compli 1008/2 ME	115	variabel	7 mm	DN 150	DN 40	50 mm	DN 70	115,0 kg	JP 43131
compli 1008/2 M	115	variabel	7 mm	DN 150	DN 40	50 mm	DN 70	115,0 kg	JP 43132
compli 1025/2 M	115	variabel	7 mm	DN 150	DN 40	50 mm	DN 70	125,0 kg	JP 43133

Performances

Type	Hauteur de refolement H [m]	2	4	6	8	10	12	14	16	18	20	22	24	26	28	30	32	34
compli ...08/2 M E	Débit de refolement Q [m³/h]	17	16	14	12	9	7	4										
compli ...08/2 M		17	16	14	12	9	7	4										
compli ...25/2 M					16	14	12	10	8	5	3							

Caractéristiques électriques

Type	Nature du courant	Tension Volt	Puissance du moteur		Courant Amp.	Câble(4 m) Groupe Coffret	Câble (1,5 m) Coffret - Fiche	Fiche
			P ₁ kW	P ₂ kW				
compli...08/2 ME	Courant monophasé	1/N/PE~230	1,70	1,14	7,5	H 07 RN-F-5 G 1,5	H 05 VV-F-3 G 1,5	sécurité
compli...08/2 M	Courant triphasé	3/N/PE~400	1,65	1,24	2,8	H 07 RN-F-5 G 1,5	H 05 VV-F-5 G 1,5	CEE-
compli...25/2 M	Courant triphasé	3/N/PE~400	2,30	1,85	3,9	H 07 RN-F-6 G 1,5	H 05 VV-F-5 G 1,5	CEE-

Les groupes de relevage pour matières fécales doivent être utilisés, selon les principes de construction et de contrôle de DIN EN 12050 pour le refolement des matières fécales et des eaux usées domestiques, comme décrit dans la norme DIN 1986 partie 3, dans l'assainissement des bâtiments. Ils doivent être montés, conformément aux directives de la norme DIN EN 12056-4, avec un réservoir collecteur à l'intérieur des bâtiments ainsi qu'avec un espace de 60 cm tout autour pour l'utilisation et la maintenance. La conduite de refolement doit être dirigée au-dessus du niveau de retenue observé sur place et il est nécessaire de monter un clapet anti-retour certifié selon DIN EN 12050-4. Il est nécessaire de diriger le conduit d'aération au dessus du niveau du toit selon DIN EN 12056.

Disposition complémentaires DIN EN 12056-4 part. 5.1 et 5.2:

- Puisard pour les assainissement des locaux
- Vanne d'obturation côté refolement
- Vanne d'obturation côté arrivée
- Les relevage doivent être protégés contre les poussées verticales

Mise en oeuvre dans un réseau sous pression: La mise en oeuvre d'un groupe compli dans un réseau sous pression suivant DIN EN 167 1 impose un clapet de non retour PN 6 supplémentaire et une vanne PN 16 sur la conduite de refolement.

Exemple de montage compli 100

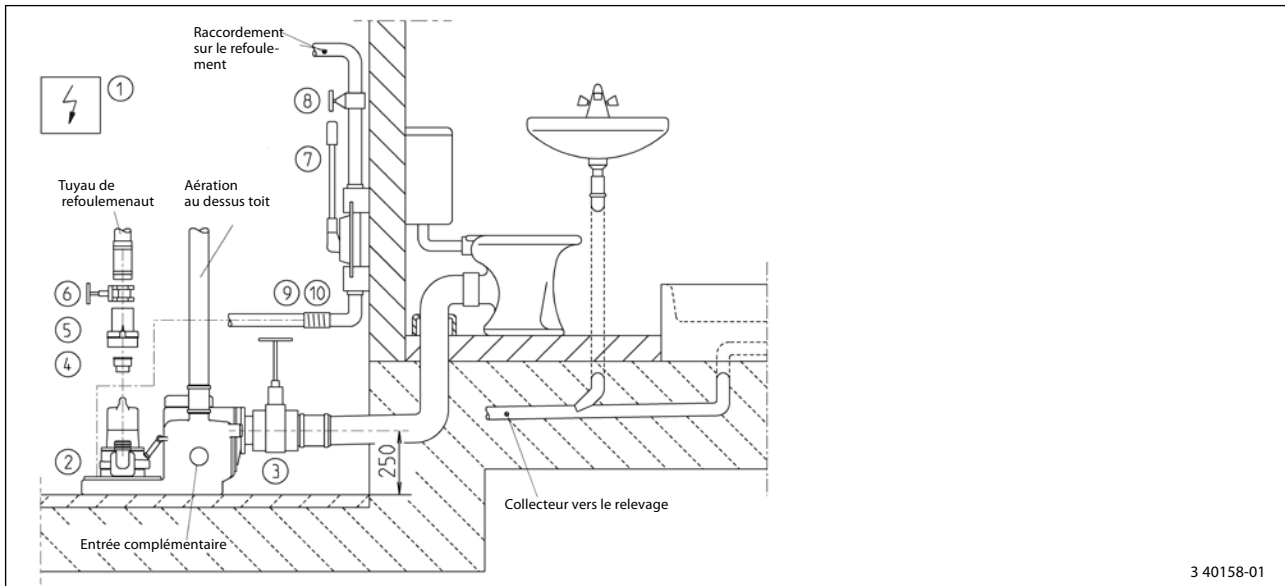

3 40158-01

Accessoires compli 100





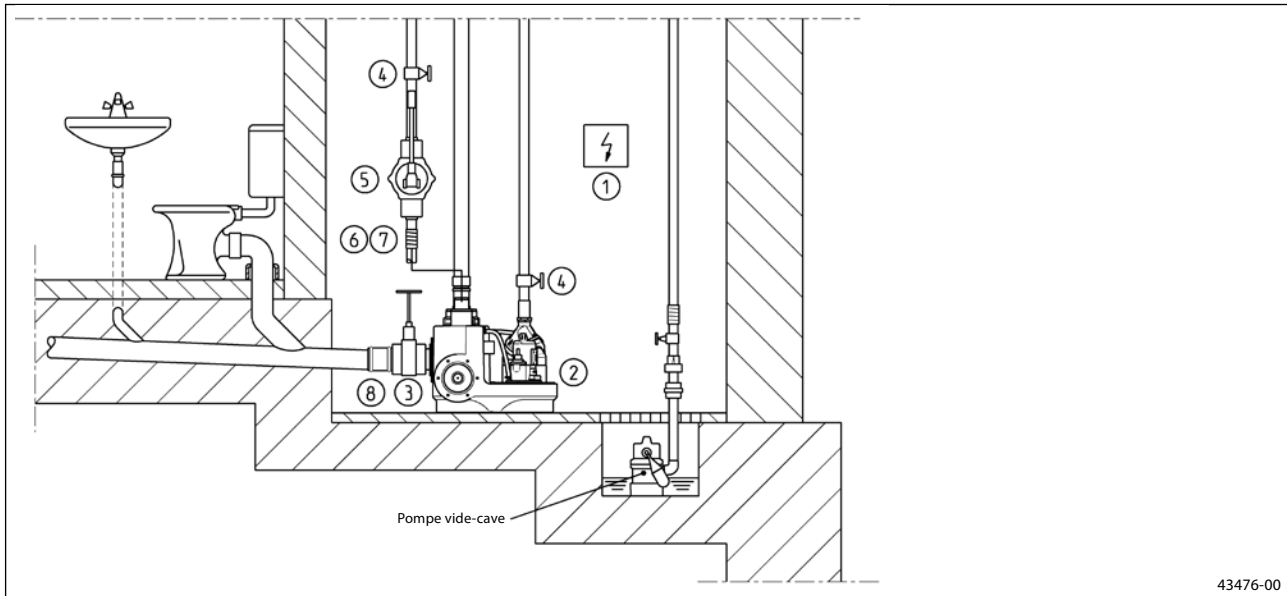



		Art.-Nr.										
	1 Batterie rechargeable pour alarme indépendant du réseau	JP 07562										
	2 Contrôleur d'étanchéité DKG	JP 00252										
	3 Vanne PVC sur arrivée (avec raccords) pour entrée 4" (DN 100), PN 1	<table border="1"> <tr> <td>H</td> <td>B</td> <td>E</td> <td>F</td> <td>D</td> </tr> <tr> <td>360</td> <td>295</td> <td>60</td> <td>81</td> <td>110</td> </tr> </table> JP 28297	H	B	E	F	D	360	295	60	81	110
H	B	E	F	D								
360	295	60	81	110								
	4 Manchon de réduction 1 1/4"-2"	JP 14274										
	5 Clapet anti-retour R 50 2" (DN 50), PN 4, DIN EN 12050-4	<table border="1"> <tr> <td>H</td> <td>B</td> <td>D</td> </tr> <tr> <td>150</td> <td>120</td> <td>2"</td> </tr> </table> JP 00326	H	B	D	150	120	2"				
H	B	D										
150	120	2"										
	5 Clapet anti-retour à boule K 50, 2" (DN 50), PN 6, DIN EN 12050-4	<table border="1"> <tr> <td>H</td> <td>B</td> <td>D</td> </tr> <tr> <td>185</td> <td>150</td> <td>2"</td> </tr> </table> JP 09857	H	B	D	185	150	2"				
H	B	D										
185	150	2"										
	6 Vanne d'isolement 2" (DN 50), PN 16	<table border="1"> <tr> <td>H</td> <td>B</td> <td>D</td> </tr> <tr> <td>140</td> <td>max. 67</td> <td>2"</td> </tr> </table> JP 11838	H	B	D	140	max. 67	2"				
H	B	D										
140	max. 67	2"										
	7 Pompe à main pour une vidange de secours (jusqu'à une hauteur géodésique de 15 m))	<table border="1"> <tr> <td>H</td> <td>E</td> <td>D</td> </tr> <tr> <td>ca. 640</td> <td>430</td> <td>1 1/2"</td> </tr> </table> JP 00255	H	E	D	ca. 640	430	1 1/2"				
H	E	D										
ca. 640	430	1 1/2"										
	8 Vanne d'isolement, 1 1/2" (DN 40), PN 16	<table border="1"> <tr> <td>H</td> <td>B</td> <td>D</td> </tr> <tr> <td>125</td> <td>max. 60</td> <td>1 1/2"</td> </tr> </table> JP 11837	H	B	D	125	max. 60	1 1/2"				
H	B	D										
125	max. 60	1 1/2"										
	9 Manchette caoutchouc 1 1/2" (DN 40), PN 4	<table border="1"> <tr> <td>H</td> <td>D</td> </tr> <tr> <td>120</td> <td>50</td> </tr> </table> JP 20368	H	D	120	50						
H	D											
120	50											
	10 Collier 1 1/2"	JP 03571										

Exemple de montage compli 500 / 1000

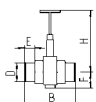

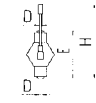
43476-00

Accessoires compli 500 / 1000

						Art.-Nr.		
	①	Batterie rechargeable pour alarme indépendant du réseau				JP 07562		
	②	Contrôleur d'étanchéité DKG				JP 00252		
	③	Vanne PVC sur arrivée (avec raccords) pour entrée 4" (DN 100), PN 1 pour entrée 6" (DN 150), PN 2,5	H	B	E	F	D	JP 28297 JP 28591
			360	295	60	81	110	
	④	Vanne d'isolement, 1 1/2" (DN 40), PN 16	H	B	D			JP 11837
			125	max. 60	1 1/2"			
	⑤	Pompe à main pour une vidange de secours (jusqu'à une hauteur géodésique de 15 m)	H	E	D			JP 00255
			ca. 640	430	1 1/2"			
	④	Vanne d'isolement, 1 1/2" (DN 40), PN 16	H	B	D			JP 11837
			125	max. 60	1 1/2"			
	⑥	Manchette caoutchouc 1 1/2" (DN 40), PN 4	H	D				JP 20368
			120	50				
	⑦	Collier 1 1/2"						JP 03571
	⑧	Set de raccordement DN 100						JP 43156

Dimensions compli 100 M (mm)

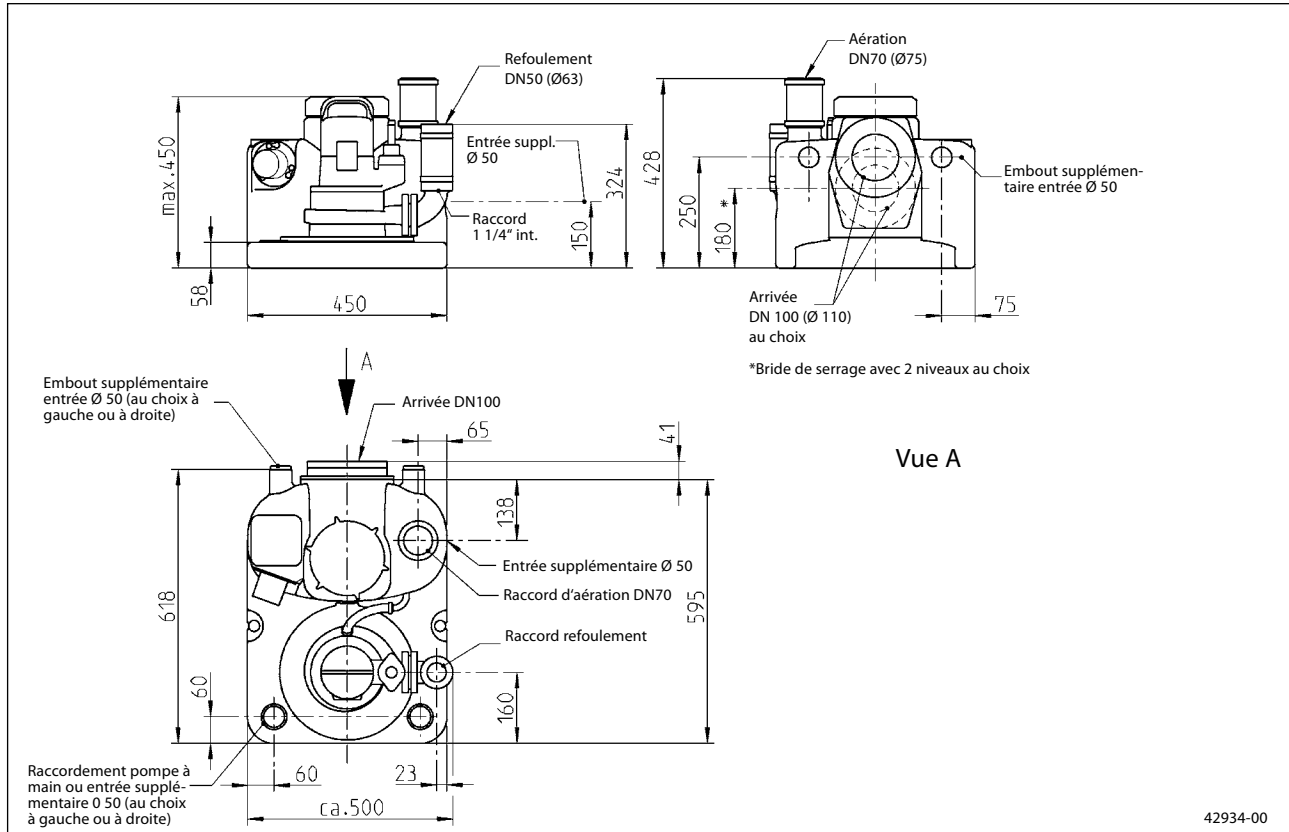

Dimensions compli 500 M (mm)

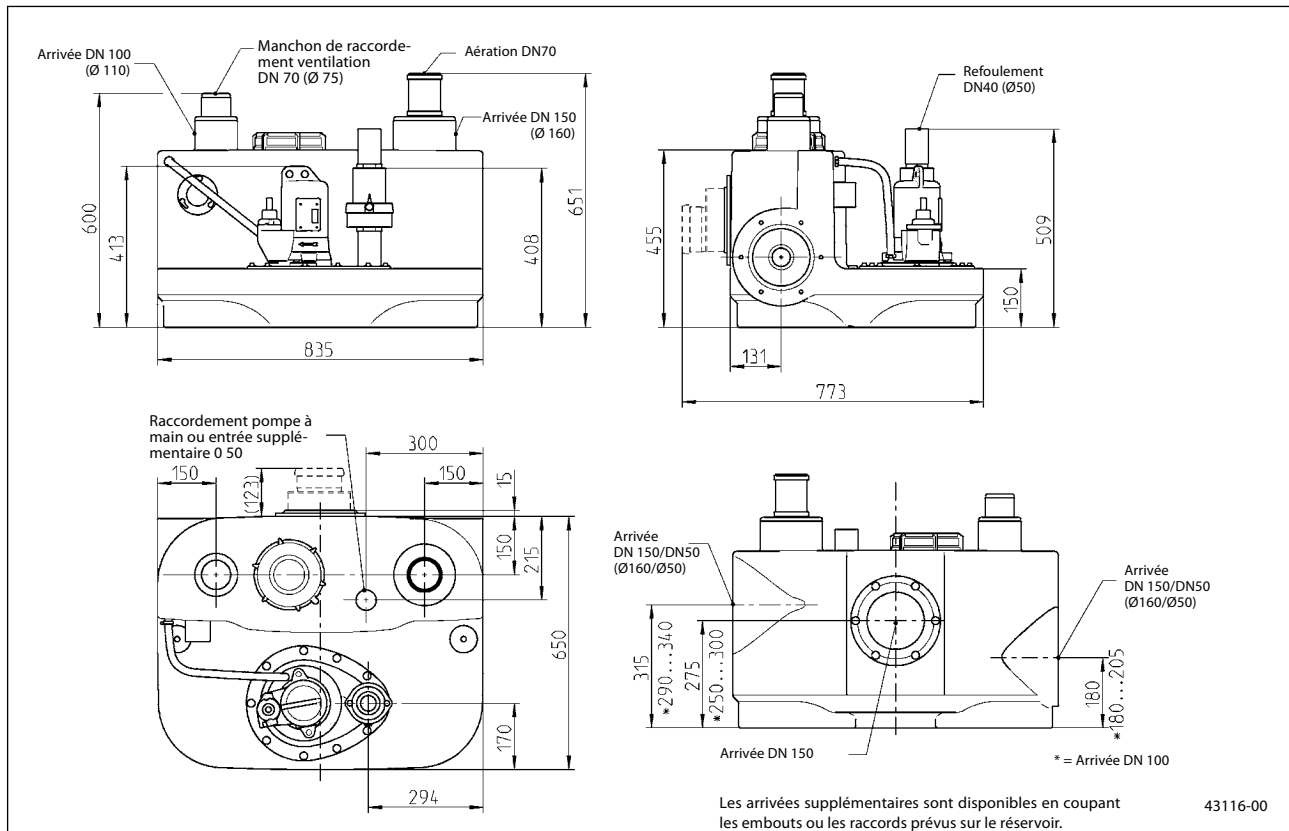

Dimensions compli 1000 M (mm)

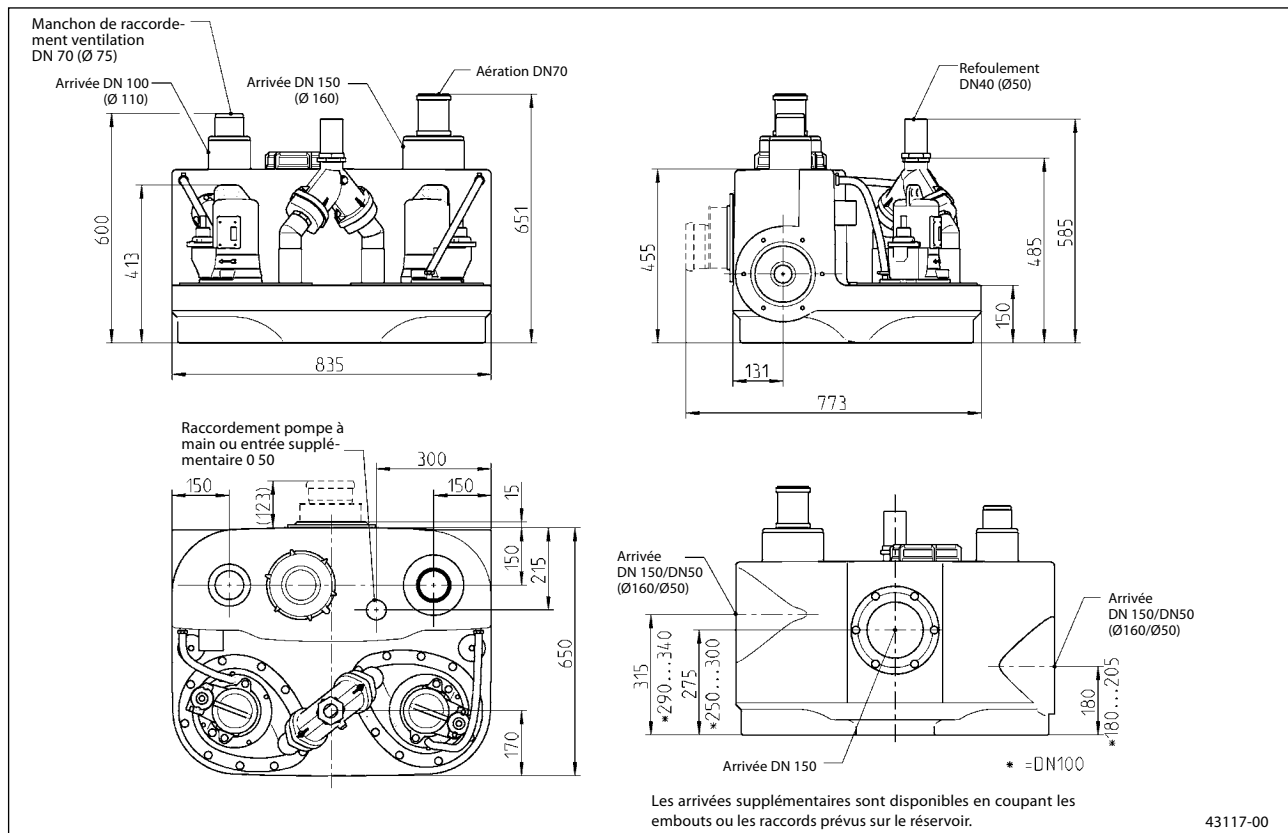

Caractéristiques techniques

Pompe

Verticale, monoétagée, submersible, carter de pompe avec sortie DN 40 (compli 100 DN 50), roue ouverte, système de coupe MultiCut avec rattrapage de jeu, monté sur un réservoir PE avec ouverture de nettoyage.

Type de palier

Arbre commun pour pompe et moteur, roulement à bille lubrifié à la graisse.

Étanchéité

Garniture mécanique d'étanchéité en carbure de silicium indépendante du sens de rotation et double joint radial côté moteur, et sécurité contre la marche à sec.

Moteur

Submersible, classe d'isolation F, indice de protection IP 68, protégé par des ipsothermes dans le bobinage, réenclenchement automatique par le coffret de commande.

Matériaux

Cuve en polyéthylène, carter pompe, moteur et roue en fonte grise très résistante à l'usure GG-25, arbre totalement protégé contre le liquide pompé, dispositif de coupe en acier inox trempé (57 HRC), câble d'alimentation caoutchouc.

Fourniture

Groupe de relevage précâblé (capacité 38 ou 115 l) suivant DIN EN 12050 avec bride de serrage DN 100 pour hauteur d'entrée 180/250 mm pour compli 100; hauteur variable pour compli 500 und 1000:

DN 150 (180, 275, 315 mm), DN 100 (180-340 mm), entrées supplémentaires Ø 50 mm horizontale et verticale, manchon KG DN 150/DN 100, pompe montée, chacune avec un manchon souples avec colliers pour conduite de refoulement pvc et un raccord à emmancher pour conduit d'aération DN 70, détection de niveau auto., coffret électrique (protection IP 44) avec protection moteur, contacteur, transformateur, alarme sur réseau avec acquittement et contact à fermeture libre de potentiel de synthèse d'alarme, voyant de sens de rotation (triphase), niveau haut marche et défaut, commutateur Manu-0-Automatique. Sur demande il est possible de fournir un coffret de commande avec microprocesseur.

Câble cuve - coffret lg 4 m,

Câble coffret - fiche 1,5 m.

Accessoires complémentaires à commander suivant plan de montage.

Système de coupe MultiCut

Le système de coupe unique MultiCut garantit une sécurité de fonctionnement maximale avec des caractéristiques de refoulement exceptionnels. Équipé d'un plateau de coupe en acier inox trempé et d'un rotor à 3 branches, il réduit, avec plus de 62.000 coupes par minute, les grosses particules dans les eaux usées avant que celles-ci ne puissent être refoulés sont repoussées, déjà à l'extérieur de la pompe, par le rotor car le système de coupe est situé à l'extérieur de l'hydraulique de la pompe. Des rainures spécialement disposées sur le plateau de coupe assurent une sécurité supplémentaire car l'unité de coupe se nettoie de façon permanente pendant le fonctionnement.